

Safety 1st®

Recline



0m - 25kg

Saiba +



safety1st.com.br













Garantia

Agradecemos por adquirir este produto e garantimos ao comprador que este produto é livre de defeitos quando usado sob condições normais, por um período de 1 ano a partir da data da compra. O primeiro comprador é o único beneficiário. Caso o produto apresente defeitos de material ou de fabricação a Safety 1st reparará ou substituirá o produto, a nosso critério, de forma gratuita. Em caso de problemas procure a loja onde foi adquirido, uma Assistência Técnica autorizada ou o departamento de Atendimento ao Consumidor. O comprador é responsável pelos custos de envio do produto para a Assistência Técnica ou para o fabricante. O produto defeituoso deve ser devolvido em sua embalagem original acompanhado da nota fiscal de compra. Esta garantia perderá a validade se o produto for modificado ou consertado por profissional não autorizado ou se o defeito for decorrente de utilização indevida.

Este dispositivo de retenção está de acordo com a norma ABNT NBR 14400.

Índice

	4		20
	6		22
	7		24
	10		27
	13		31



Apresentação

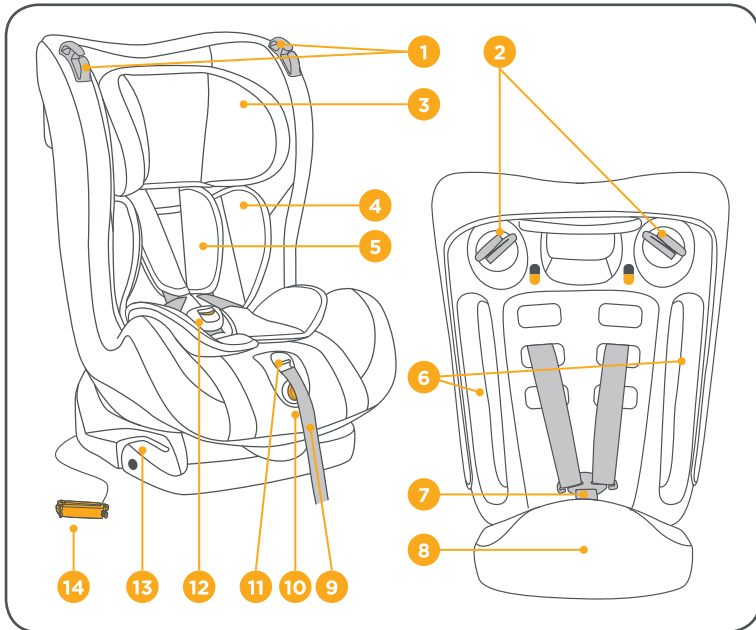



1. Guia para a passagem de cinto - Grupo 2 (15-25kg)
2. Guia para a passagem de cinto - Grupos 0+ e 1 (0-18 kg)
3. Apoio de cabeça
4. Redutor de assento
5. Protetor de ombros
6. Abertura para a passagem de cinto - Grupo 1 (9-18 kg)
7. Presilha metálica
8. Base
9. Tira de ajuste do cinto
10. Botão de inclinação do assento
11. Botão de ajuste do cinto
12. Fivela
13. Guia de passagem de cinto - Grupo 0+ (0-13kg)
14. Clipe de travamento de cinto - Grupo 0+ e 1 (0-18kg)

AO DESEMBALAR O PRODUTO VERIFIQUE SE
NÃO ESTÃO FALTANDO PEÇAS ANTES DA MONTAGEM.



Uso

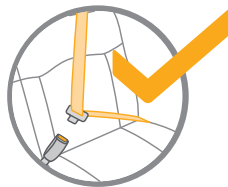

- **!1** A utilização da cadeira no banco da frente deve ser feita em últimos casos e apenas se o “airbag” estiver desativado.
- **!2** Instalar a cadeira no banco central do carro somente se ele for equipado com cinto de segurança de 3 pontos.

Instalação Grupo 0+ (0-13kg)

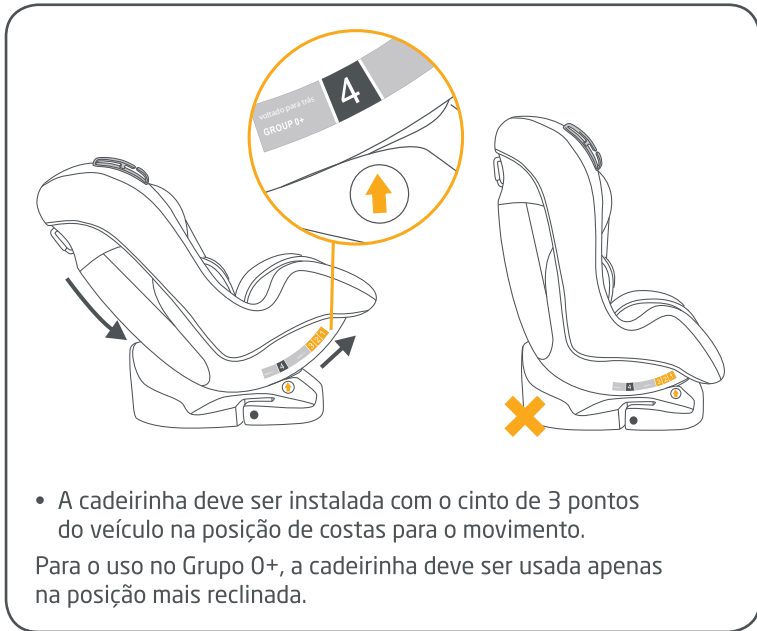

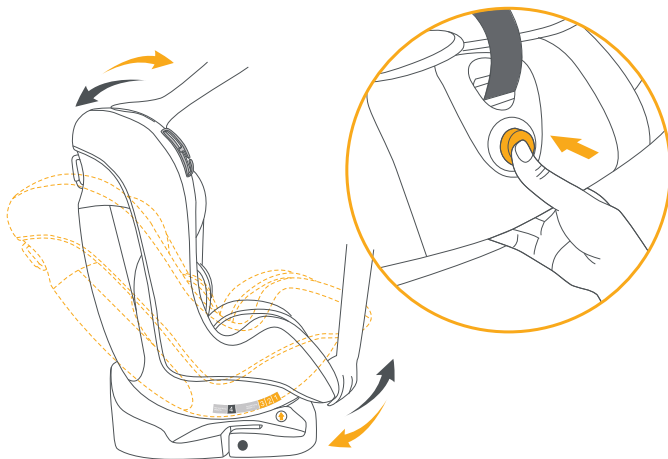

Para ajustar a angulação, pressione o botão vermelho e puxe o assento, até posição 4.

Posicione a cadeira de costas para o movimento do veículo.

- Certifique-se de que o cinto não está torcido ou muito apertado antes de prender o clipe vermelho.

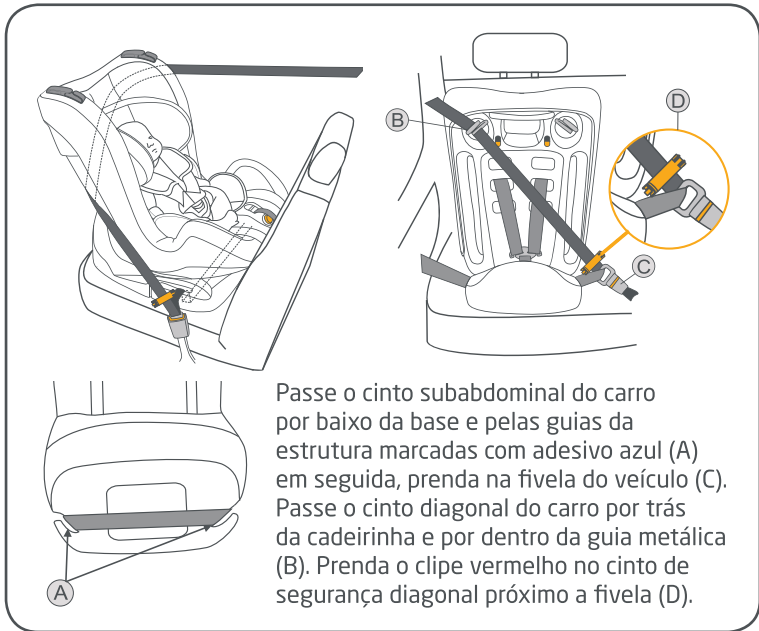

Passo o cinto subabdominal do carro por baixo da base e pelas guias da estrutura marcadas com adesivo azul (A) em seguida, prenda na fivela do veículo (C). Passo o cinto diagonal do carro por trás da cadeirinha e por dentro da guia metálica (B). Prenda o clipe vermelho no cinto de segurança diagonal próximo a fivela (D).



Instalação Grupo 1 (9-18kg)





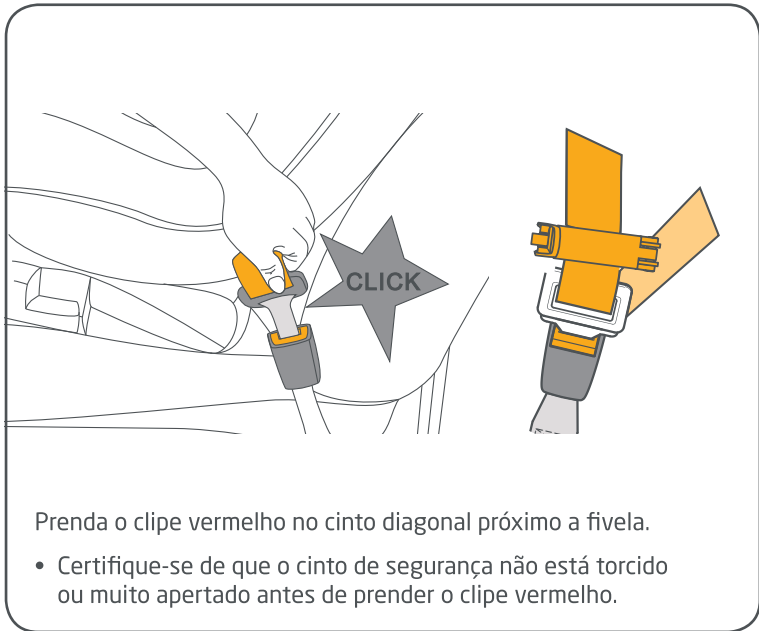

Uso nos Grupos 0+ e 1

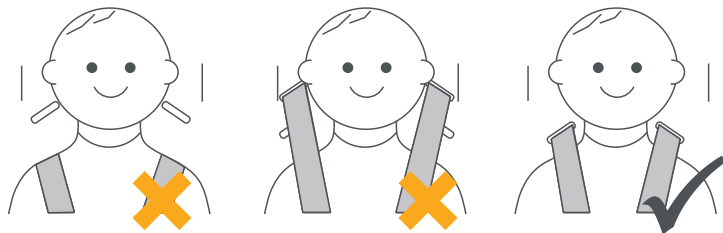

Verifique se as tiras do cinto estão na altura correta para a criança. Elas devem estar um pouco acima ou no nível dos ombros da criança. Deixe de usar o cinto da cadeirinha se o ombro da criança passar a posição mais alta ou quando a criança exceder 18 kg.

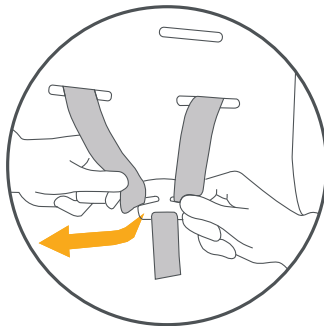
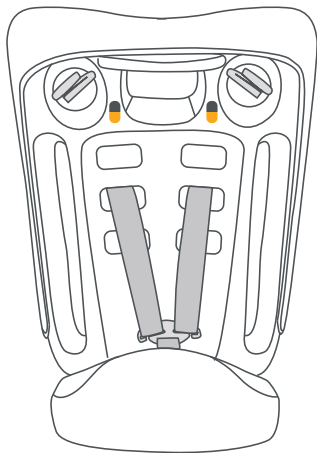

Ajuste da altura das tiras: Desprenda as tiras do cinto da presilha localizada na parte de trás. Retire as tiras da posição atual.

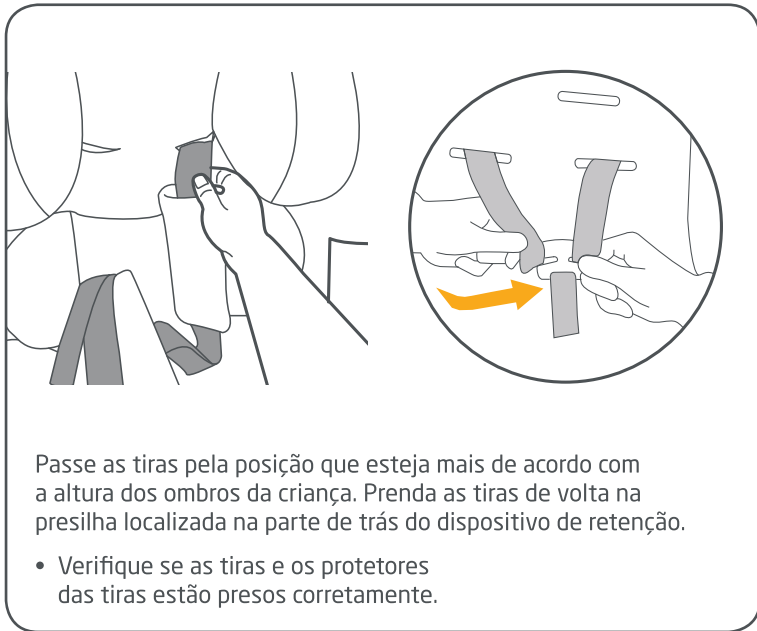

Passes as tiras pela posição que esteja mais de acordo com a altura dos ombros da criança. Prenda as tiras de volta na presilha localizada na parte de trás do dispositivo de retenção.

- Verifique se as tiras e os protetores das tiras estão presos corretamente.

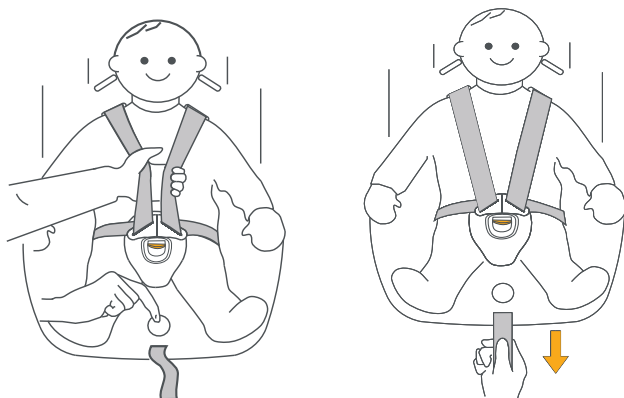

Para aumentar o comprimento do cinto pressione o botão de ajuste e ao mesmo tempo puxe as tiras.

Para encurtar, puxe devagar a tira central até que o cinto se ajuste confortavelmente no corpo da criança tirando toda a folga.

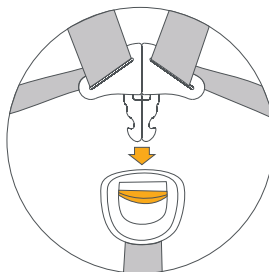
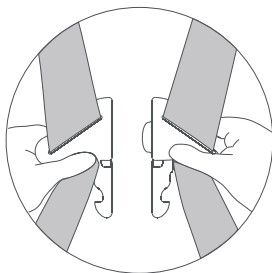

Uso da fivela: Junte as duas peças da fivela formando apenas uma.

Encaixe as duas peças unidas dentro da fivela.

Você escutará um click.

Para abrir aperte o botão vermelho da fivela do cinto.



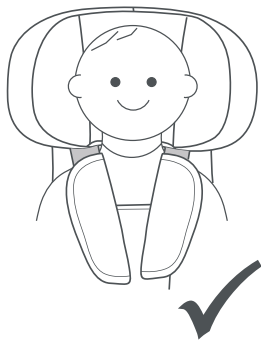
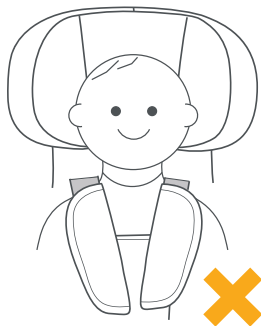

Apoio de cabeça: Ele deve estar centralizado com a cabeça da criança. Observe regularmente se é necessário modificar a altura do apoio para cabeça conforme o crescimento da criança.

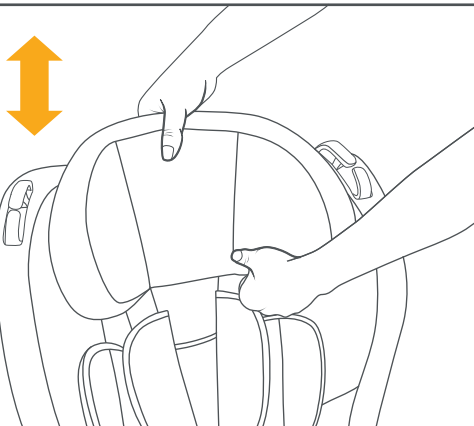

Segure o apoio para cabeça pela parte superior e desça na posição desejada empurrando levemente para trás.

Para voltar a posição anterior apenas puxe o apoio para cabeça para cima.



Removendo o cinto da cadeirinha

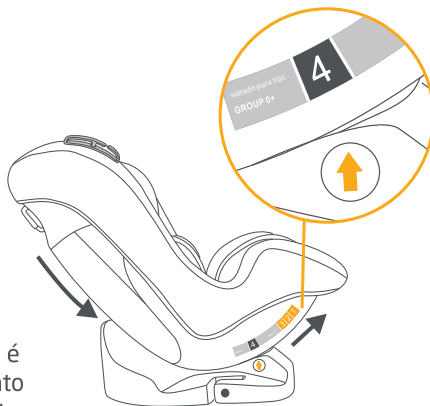
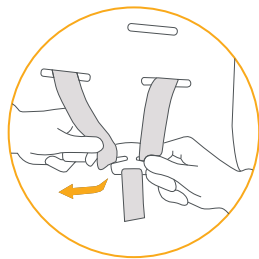

- Para o uso no Grupo 2, é necessário retirar o cinto da cadeirinha e o redutor.

Desprenda as tiras da presilha localizada na parte de trás.

Recline o dispositivo no seu máximo para que você tenha acesso a parte de baixo da cadeirinha.

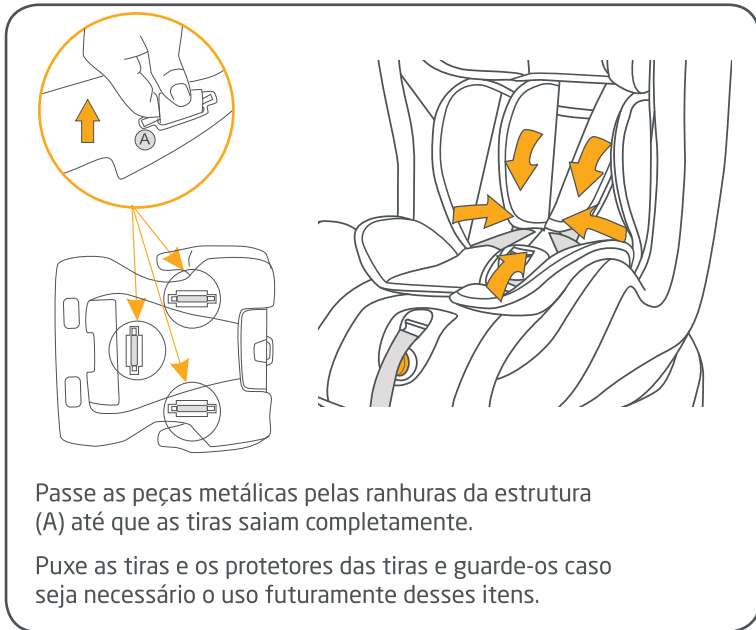

Passa as peças metálicas pelas ranhuras da estrutura (A) até que as tiras saiam completamente.

Puxe as tiras e os protetores das tiras e guarde-os caso seja necessário o uso futuramente desses itens.



Instalação Grupo 2 (15-25kg)

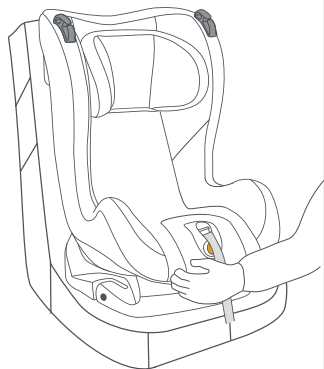
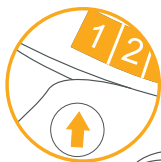

- Para o Grupo 2, é necessário retirar o cinto da cadeirinha.
No Grupo 2, a cadeirinha pode ser usada nas posições 1 ou 2. Para ajustar a angulação, pressione o botão vermelho e puxe o assento.
Posicione a cadeira de frente para o movimento do carro.
Para instalação use o cinto de segurança de 3 pontos.



Passo o cinto do veículo subabdominal na cintura da criança e em seguida encaixe na fivela.

Passo o cinto do veículo diagonal na altura do ombro da criança, passando por trás do apoio de cabeça e por dentro da guia vermelha (A)

- Certifique-se de que o cinto de segurança não está torcido ou muito apertado.



Limpeza

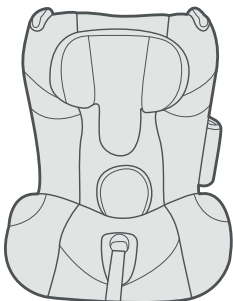

- Para retirar a capa da cadeirinha: solte o cinto de segurança como mostrado anteriormente.

Retire o tecido do apoio de cabeça, deixando o isopor na estrutura.

Localize nas laterais botões onde a capa está presa e solte-a.

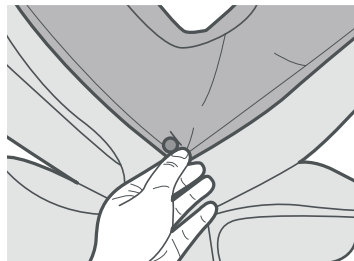
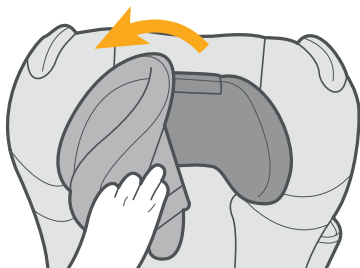

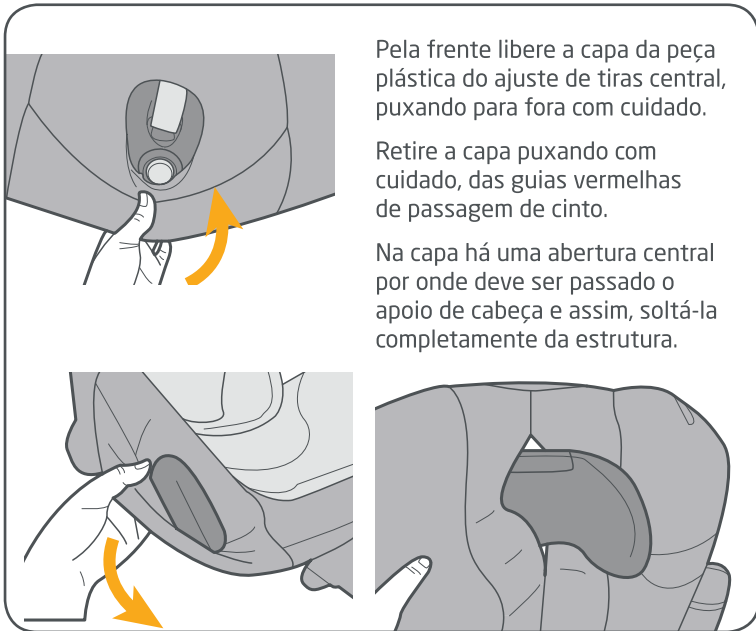

Pela frente libere a capa da peça plástica do ajuste de tiras central, puxando para fora com cuidado.

Retire a capa puxando com cuidado, das guias vermelhas de passagem de cinto.

Na capa há uma abertura central por onde deve ser passado o apoio de cabeça e assim, soltá-la completamente da estrutura.



- Limpe as partes plásticas e metálicas com pano úmido e sabão neutro.
- Consulte a etiqueta de lavagem na parte de trás do assento para instruções de limpeza da parte de tecido.
- Procure assistência técnica caso alguma peça esteja faltando ou defeituosa.



Lavagem a mão



Não usar alvejante à base de cloro



Não usar secadora



Não passar



Não lavar a seco

ATENÇÃO **Avisos de segurança**



ESTE É UM DISPOSITIVO DE RETENÇÃO PARA CRIANÇAS “UNIVERSAL”; ELE É APROVADO PARA USO GERAL EM VEÍCULOS E SE ADAPTA NA MAIORIA, MAS NÃO EM TODOS OS ASSENTOS DE CARROS.

A CORRETA ADAPTAÇÃO É APROPRIADA SE O FABRICANTE DO VEÍCULO DECLARAR NO MANUAL QUE O VEÍCULO ACEITA UM DISPOSITIVO DE RETENÇÃO PARA CRIANÇAS “UNIVERSAL” PARA ESTE GRUPO DE MASSA.

EM CASO DE DÚVIDAS, CONSULTAR O FABRICANTE DO DISPOSITIVO DE RETENÇÃO PARA CRIANÇAS.

APROPRIADO SE O VEÍCULO ESTIVER EQUIPADO COM CINTO DE SEGURANÇA DE TRÊS PONTOS ESTÁTICO OU COM RETRATOR.

ATENÇÃO: CASO ESTE PRODUTO TENHA SIDO SUBMETIDO A UM ESFORÇO EM CASO DE ACIDENTE, SUBSTITUA-O IMEDIATAMENTE.

Nunca deixe a criança sozinha no veículo.

Siga todas as instruções deste manual para que a criança tenha a maior proteção possível em caso de acidente.

Este equipamento é projetado para ser utilizado apenas em bancos veiculares voltados para frente.

Este produto é apropriado para crianças com peso compreendido entre 0 e 25 kg.



Nunca transporte a criança sem um dispositivo de retenção ou num equipamento que não seja adequado a sua idade, peso e altura, pois desta forma, ela estará em maior risco de sofrer lesão em caso de acidente.

Guardar este manual de instruções para eventuais consultas.

O equipamento desocupado (que não esteja sendo utilizado) deve ser mantido preso ao cinto de segurança ou no porta-malas do veículo.

Posicione e instale corretamente itens rígidos e partes de plástico do dispositivo para, durante o uso cotidiano do veículo, não fiquem presos por um assento móvel ou uma porta do veículo.

Nunca efetue qualquer modificação ou acréscimo no dispositivo de retenção para crianças em veículos automotivos. O conjunto de componentes do dispositivo de retenção foi testado e aprovado para proteger a criança. Desta forma, o responsável por qualquer alteração no dispositivo de retenção, descaracterizando assim as condições da certificação, afetará a segurança da criança.

Por se tratar de um item de segurança, nunca adquira um produto usado, principalmente por não serem conhecidos os esforços a que o produto foi submetido anteriormente.

Não retire os adesivos do dispositivo.



Nunca deixe bagagens ou outros objetos passíveis de causar ferimentos próximos da criança.

Este dispositivo de retenção para crianças foi projetado para absorver parte da energia de um impacto do veículo, de forma a reduzir o risco do usuário, em casos de colisão ou de desaceleração repentina do veículo, limitando o deslocamento do corpo da criança.

Não utilize este equipamento se o mesmo passar por acidente.

Nunca deixar a criança no dispositivo de retenção para crianças em veículos automotivos, sem a devida supervisão de um adulto.

Um dos grandes objetivos dos dispositivos de retenção é evitar ao máximo que o corpo da criança sofra movimento. Desta forma, antes de sair com o veículo, certifique-se de que o dispositivo de retenção esteja bem firme no banco traseiro, e que o sistema de retenção do mesmo esteja devidamente afivelado à criança.

É necessário fechar bem o cinto de segurança de adulto que fixa o dispositivo de retenção para crianças no veículo.

É necessário ajustar todas as tiras do dispositivo de retenção para segurar a criança de acordo com suas características biométricas.

Não deixe as tiras torcidas.



É importante certificar-se de que os cintos subabdominais estejam sendo usados na região pélvica.

É importante destacar que a utilização de almofadas de adaptação para bebês deve contornar a cabeça, e não apoiar, para não prejudicar o pescoço da criança. Considere a utilização desse acessório, quando necessário, para crianças com até 13 kg. Quando não existe esse adaptador de cabeça, mas a cadeira parece ser grande para o bebê (no caso das conversíveis quando o bebê é recém-nascido), recomendamos o uso de rolinhos de toalha de algodão para dar sustentação ao corpo e cabeça do bebê.

É recomendado que qualquer bagagem ou outros objetos passíveis de causar ferimentos em caso de uma colisão sejam devidamente guardados.

ATENÇÃO: Não utilizar este dispositivo de retenção para crianças em assentos equipados com airbag. Caso não exista opção, desative o airbag.

ATENÇÃO - IMPORTANTE: Não utilizar este dispositivo de retenção para crianças na posição voltada para frente antes que a criança pese no mínimo 9 kg.

Não recomendado para uso neonato, por ter sido projetado para acomodar crianças também de um ou mais Grupos de Massa posteriores.

Validade indeterminada

Registro



Registre seu produto e mantenha-se informado(a) dos alertas de segurança e informações associadas que podem surgir sobre o item que você adquiriu. Somente assim poderemos prestar um serviço de melhor qualidade e contatá-lo(a) em caso de uma necessidade especial. Os dados informados serão mantidos em sigilo e não serão compartilhados com terceiros. Ao enviar o registro, você autorizará o envio de informações e mensagens que julgamos de seu interesse.

1. Visite o endereço <http://www.safety1st.com.br/registro>
2. Preencha o formulário eletrônico identificando este produto como Cadeirainha Recline LM216, Safety 1st
3. Você receberá a comprovação de seu registro por e-mail



ATENDIMENTO AO CONSUMIDOR

Site: safety1st.com.br/atendimento

E-mail: sac@safety1st.com.br

Tel: 3004 4006 (Capitais e Regiões Metropolitanas)

Tel: (11) 2063 3827 (Demais Localidades)

Av. Nilo Peçanha, 1516/1582

Campos dos Goytacazes - RJ

CEP 28030-035

Importado por

COMPANHIA DOREL BRASIL

CNPJ 10.659.948/0001-07

www.dorel.com.br

Todos os direitos reservados

Imagens Ilustrativas

Pais de Origem: China